

FUJIFILM

instax Pal

Digitale camera

Gebruikershandleiding (Volledige versie)



Inhoudsopgave

De accu vervangen	3
De accu verwijderen	3
De accu installeren	3
Vorbereitung voor de camera	4
Voor gebruik	4
Onderdeelnamen	4
De multifunctionele afneembare ring gebruiken	5
De draagriem bevestigen	5
De SD-kaart gebruiken.....	5
Een SD-kaart plaatsen.....	5
De accu opladen.....	6
Oplaadstatus	6
De stroom in-/uitschakelen	7
De camerastatus met de led	7
Vorbereitung voor de app	8
De app installeren	8
Verbinding maken met de app	8
Overzicht van de app	11
Scherm op de app.....	11
Hoofdscherm	11
Menuscherm	11
Settings scherm	12
Opname voorbereiden	13
Koppelen met de app	13
De camera benoemen.....	13
Voorsluitergeluid selecteren	14
Een opnameformaat selecteren	15
Afbeeldingen opslaan die zijn overgedragen naar de app op de camera	15
Opnamegegevens	16
Opslagbestemming vastgelegde gegevens	16
Wanneer de SD-kaart niet wordt geplaatst	16
Wanneer de SD-kaart wordt geplaatst	16
Aantal opnamen/opslagcapaciteit	16
Opnameflow met app	17
Wanneer u opnamen maakt door verbinding te maken met de app	17
Opnameflow zonder app	18
Wanneer u opnamen maakt zonder verbinding te maken met de app.....	18
Opnamegegevens overdragen naar de app	18
Opnemen	19
Voorzorgsmaatregelen bij het opnemen	19
Over de modusselektieschakelaar aan de onderkant.....	19
De camera vasthouden	19

Foto's maken	19
Eenvoudige foto's maken	19
Continu opnemen	20
Over flitserfotografie.....	20
Gebruik van de multifunctionele afneembare ring als een eenvoudige zoeker	20
De multifunctionele afneembare ring gebruiken als basis voor uw camera.....	20
Opname op afstand met behulp van de app.....	21
Intervalopname met behulp van de app	21
Galerij en INSTAX Animation	22
Opgenomen afbeeldingen bekijken/bewerken	22
Een INSTAX Animation maken.....	23
Afdrukken	24
Afbeeldingen afdrukken vanuit de app.....	24
Afbeeldingen rechtstreeks vanaf uw camera afdrukken	25
Specificaties.....	26
Problemen oplossen	27
Opmerkingen over het weggooien van de camera	28
BELANGRIJKE VEILIGHEIDSMEDEDELING	29
Eenvoudige zorg voor de camera.....	29
Camerazorg	29
Bluetooth®-apparaten: Waarschuwingen.....	30

Independent JPEG Group (IJG) Licenties

Deze software is gedeeltelijk gebaseerd op het werk van de Independent JPEG Group.

© 2023 FUJIFILM Corporation. Alle rechten voorbehouden.

De accu vervangen

De accu verwijderen

- 1 Selecteer de "L"-stand en draai aan de schroeven.

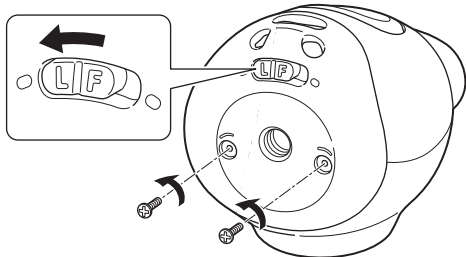

- 2 Houd beide uiteinden van de camera ingedrukt om het klepje te ontgrendelen en te verwijderen.

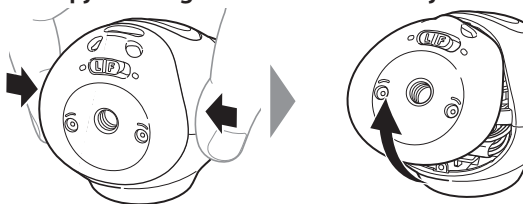

- 3 Trek de bedrading eruit, verwijder de connector en trek de accu eruit.

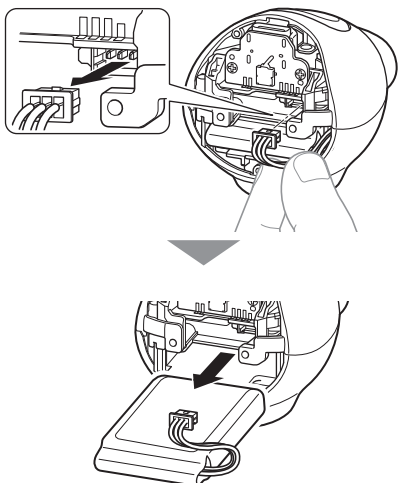

- Gooi de accu weg in overeenstemming met de instructies van de lozingscoöperatie en de lokale overheid.

De accu installeren

- 1 Plaats de vervangende accu in de camera.
- 2 Sluit de connector aan.
- 3 Plaats het deksel op de camera en zet het vast met schroeven.

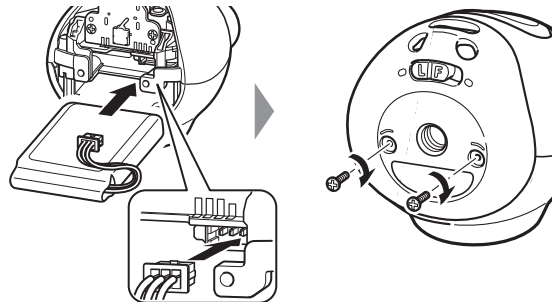

- Neem voor informatie over het verkrijgen van vervangende accu's contact op met het op het aparte blad vermelde servicecenter.
- De accu is een speciaal onderdeel voor "INSTAX Pal."

Vorbereiding voor de camera

Voor gebruik

Controleer voordat u de camera gebruikt of het volgende bij uw camera is geleverd.

Meegeleverde accessoires

- USB type-C-kabel voor opladen (1)
- Multifunctionele afneembare ring (1)

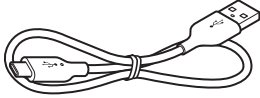

(YG059291QBU0000)



- Gebruikershandleiding (1)

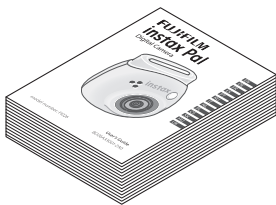

ⓘ De accu is niet volledig opgeladen in de fabriek. Laad de accu op voordat u de camera gebruikt.

Lees "BELANGRIJKE VEILIGHEIDSMEDDELING" (pagina 29) voor veilig gebruik.

Onderdeelnamen

- 1 Aan/uit-toets/led*
- 2 Luidspreker
- 3 Lens
- 4 Flitslampje
- 5 microSD-kaartklepje
- 6 Resetknop
- 7 microSD-kaartsleuf
- 8 Statiefsleuf
- 9 Moduskeuzeschakelaar
- 10 USB type-C-poort
- 11 Ontspanknop

* Voor details over de led-indicatiestatus, zie pagina's 6 en 7.

Voorkant

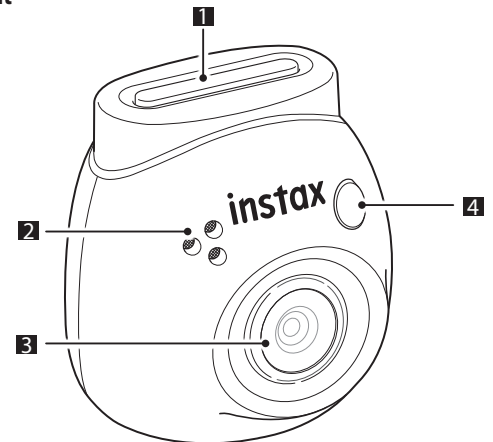

Achterkant

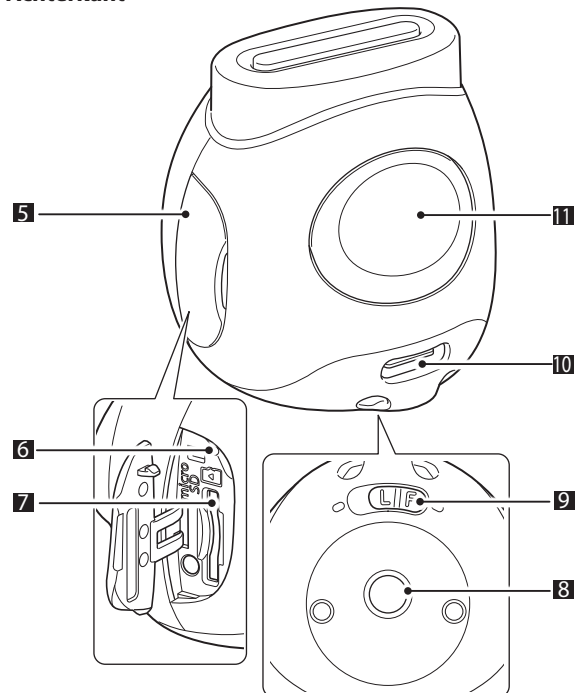

Vorbereiding voor de camera

De multifunctionele afneembare ring gebruiken

De multifunctionele afneembare ring kan niet alleen als draagriem worden gebruikt, maar ook als een eenvoudige zoeker of basis voor de camera. (pagina 20)

De draagriem bevestigen

- 1 Steek de riem door de gaten.

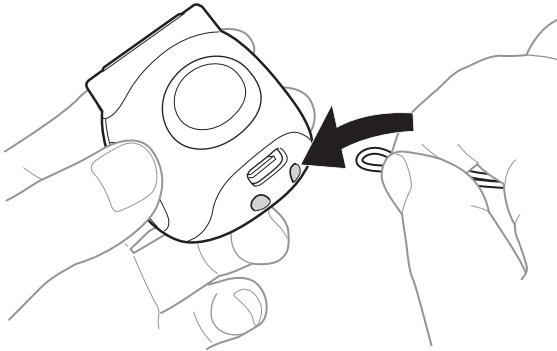

- 2 Haak hem vast aan uw vinger.

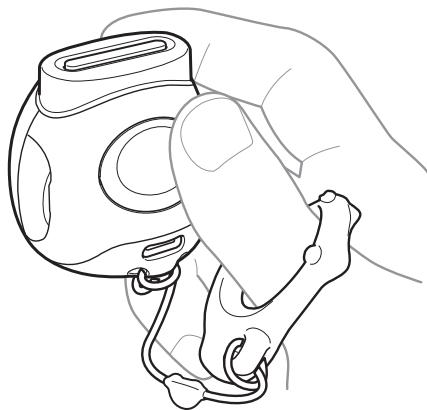

De SD-kaart gebruiken

Het interne geheugen van de camera kan ongeveer 50 foto's opslaan, maar u kunt meer foto's opslaan door een SD-kaart te gebruiken. U hebt ook een SD-kaart nodig om de firmware te kunnen bijwerken. Zorg vooraf voor een SD-kaart.

* De nieuwste firmware wordt gepubliceerd op de productwebsite.

* SD-kaart wordt apart verkocht.

Een SD-kaart plaatsen

Open het klepje en plaats een SD-kaart in de microSD-kaartsleuf. Wanneer u de SD-kaart verwijdert, duwt u de SD-kaart voorzichtig naar binnen tot u een klik hoort en laat u de kaart los zodat deze eruit kan springen. Trek de kaart voorzichtig uit de sleuf.

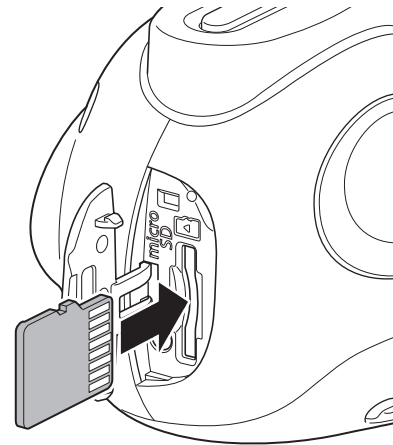

Voorzorgsmaatregelen met betrekking tot SD-kaarten

- Deze camera is compatibel met microSD-kaarten en microSDHC-kaarten. Het gebruik van andere soorten SD-kaarten kan schade aan de camera veroorzaken.
- SD-kaarten zijn klein en kunnen per ongeluk door kleine kinderen worden ingeslikt. Houd ze buiten het bereik van kleine kinderen. In het onwaarschijnlijke geval dat een kind een SD-kaart inslikt, dient u onmiddellijk een arts te raadplegen.
- Schakel de camera niet uit en verwijder de SD-kaart niet tijdens formatteren of tijdens het opnemen/verwijderen van gegevens. De SD-kaart kan beschadigd raken.
- Gebruik of bewaar SD-kaarten niet in een omgeving die gevoelig is voor sterke statische elektriciteit of elektrische ruis.
- Als u een SD-kaart in de camera plaatst die is opgeladen met statische elektriciteit, kan de camera slecht functioneren. Als dit gebeurt, schakel de camera uit en vervolgens weer in.
- Draag geen SD-kaart in de zak van uw broek. Er kan een sterke kracht worden uitgeoefend wanneer u gaat zitten, waardoor de SD-kaart kan breken.
- De SD-kaart kan heet aanvoelen na langdurig gebruik, maar dit is geen storing.
- Plaats geen etiketten op SD-kaarten. Als het etiket loslaat kan de camera defect raken.

Vorbereiding voor de camera

Vorzorgsmaatregelen met betrekking tot het gebruik van een SD-kaart in een computer

Formateer altijd een ongebruikte SD-kaart of een SD-kaart die op een computer of ander apparaat is gebruikt door deze in de camera te plaatsen en de INSTAX Pal-app te gebruiken voordat u deze in de camera gebruikt.

* U kunt de SD-kaart formatteren via de Media settings in de app.

Wanneer een SD-kaart is geformatteerd en wordt gebruikt voor opname, worden automatisch mappen aangemaakt. Gebruik uw computer niet om mappen of bestanden op de SD-kaart te hernoemen of te verwijderen. Hierdoor kan de SD-kaart in de camera onbruikbaar worden.

- Gebruik uw computer niet om afbeeldingen op de SD-kaart te verwijderen. Gebruik altijd de INSTAX Pal-app.
- Als u een afbeeldingsbestand wilt bewerken, kopieer of verplaats het afbeeldingsbestand naar een harde schijf of een vergelijkbaar apparaat en bewerk vervolgens het gekopieerde of verplaatste afbeeldingsbestand.

De accu opladen

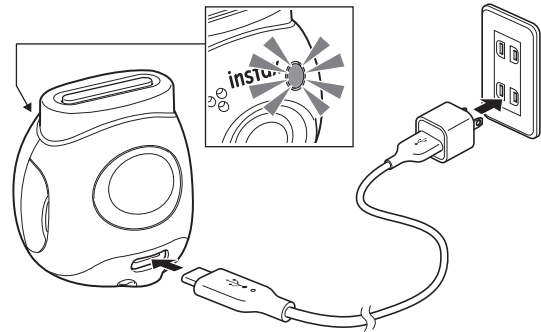

Sluit de camera met de meegeleverde speciale laadkabel aan op een USB-lichtnetadapter (apart verkrijgbaar) en sluit vervolgens de USB-lichtnetadapter aan op een stroomvoorziening binnenshuis.

- De laadtijd is ongeveer 2 tot 3 uur.
- Wanneer het opladen begint, gaat de ronde lamp aan de voorkant van de camera branden.
- Het vermogen dat door de lader wordt geleverd moet liggen tussen minimaal 1,4 Watt, vereist door de radioapparatuur, en maximaal 2,5 Watt om de maximale laadsnelheid te bereiken.
- De laadtijd kan toenemen bij zeer lage of zeer hoge temperaturen.

Oplaadstatus

* Als de camera niet wordt ingeschakeld, gaat het lampje uit nadat de accu volledig is opgeladen. Wanneer de camera wordt ingeschakeld zonder dat er verbinding is gemaakt met de app, wordt het lampje wit nadat de accu volledig is opgeladen.

Opladen	Het lampje knippert. * Het flitserlampje gaat niet branden wanneer de camera wordt ingeschakeld.
Opladen voltooid	Het lampje stopt met knipperen.
Oplaadfout	Het lampje stopt met knipperen.

* Als de camera wordt uitgeschakeld, verdwijnt het lampje nadat de accu volledig is opgeladen. Wanneer de camera wordt ingeschakeld zonder dat er verbinding is gemaakt met de app, gaat het lampje wit branden nadat de accu volledig is opgeladen.

Opladen vanaf een computer:

- Sluit de camera rechtstreeks aan op de computer. Maak geen verbinding via een USB-hub of toetsenbord.
- Als de computer tijdens het opladen in de slaapstand gaat, wordt het opladen onderbroken. Om het opladen voort te zetten, sluit u de slaapstand af en sluit u vervolgens de USB type-C-kabel weer aan.
- De accu kan mogelijk niet worden opgeladen, afhankelijk van de specificaties, instellingen of omstandigheden van de computer.

Opmerkingen

- De accu is niet volledig opgeladen in de fabriek. Laad de accu op voordat u de camera gebruikt.
- Zie "Eenvoudige zorg voor de camera" (pagina 29) voor opmerkingen over de accu.

Vorbereiding voor de camera

De stroom in-/uitschakelen

1 Houd de aan/uit-knop ongeveer 2 seconden ingedrukt.

De LED-lamp gaat branden en de stroom wordt ingeschakeld.

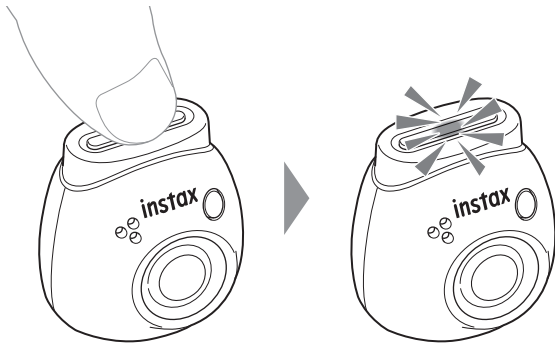

■ Bij het uitschakelen van de stroom

Houd de aan/uit-knop ingedrukt. De LED-lamp gaat uit en vervolgens schakelt de stroom uit.

De camera wordt automatisch uitgeschakeld na 2 minuten inactiviteit (standaardinstelling). U kunt de instelling wijzigen in "5 min"/"OFF" in het appmenu.

De camerastatus met de led

U kunt de status van de camera controleren met de led.

Zowel de Fun-modus als de Link-modus

LED-status	Betekenis
Wit pulserend licht	Bluetooth-verbinding is niet tot stand gebracht en het batterijniveau is voldoende
Rood pulserend licht	Bluetooth-verbinding is niet tot stand gebracht en het batterijniveau is laag
Roze licht	Weergegeven tijdens het maken van een foto
Paars pulserend licht	Afbeeldingen overdragen
Langzame blauwe flits	Firmware bijwerken
Snelle blauwe flits	Fout firmware-update
Snelle gele flits (voor 3 seconden)	Het interne geheugen van de camera of SD-kaart is vol. Of het aantal niet-overgedragen afbeeldingen* van de camera naar de app heeft 50 foto's bereikt. Verbind de camera met de app via Bluetooth en volg de instructies op het scherm om op te slaan en verder te gaan. * U kunt maximaal 50 foto's maken voordat beeldoverdracht naar de app is vereist. • Wanneer u afbeeldingen overdraagt naar de app, worden de beeldbestanden in het interne geheugen verwijderd (begininstelling). U kunt instellen om afbeeldingen in het interne geheugen te bewaren, maar houd rekening met het maximale aantal afbeeldingen dat nog niet is overgedragen.
Geel licht (voor 3 seconden)	Het batterijniveau is mogelijk erg laag. Als dit aanhoudt, zelfs na het opladen, neem dan contact met ons op.
Snelle rode flits (voor 3 seconden)	Er is een stijging in de temperatuur van de camera gedetecteerd. De camera wordt na 3 seconden automatisch uitgeschakeld.

Fun-modus

LED-status	Betekenis
Blauw pulserend licht	Bluetooth-verbinding met smartphone is voltooid

Link-modus

LED-status	Betekenis
Groen pulserend licht	Bluetooth-verbinding met een INSTAX Link-printer is voltooid

Vorbereiding voor de app

De app installeren

Installeer de INSTAX Pal-app op uw smartphone voordat u de camera gebruikt.

- Als u een Android OS-smartphone gebruikt, zoek dan naar de INSTAX Pal-app in de Google Play Store en installeer deze.
- * Vereisten voor Android OS-smartphones: Androidversie 10.0 of hoger met Google Play Store geïnstalleerd
- Als u een iOS-smartphone gebruikt, zoek dan naar de INSTAX Pal-app in de App Store en installeer deze.
- * Vereisten voor iOS-smartphones: iOS-versie 14.0 of hoger
- Zelfs als u de app hebt gedownload en uw smartphone voldoet aan de bovenstaande vereisten, kunt u de INSTAX Pal-app mogelijk niet gebruiken. Dit is afhankelijk van uw smartphonemodel.

Ga naar de site voor het downloaden van de INSTAX Pal-app voor de nieuwste informatie over de systeemvereisten.

Scan om de INSTAX Pal Smartphone-app te downloaden



iOS

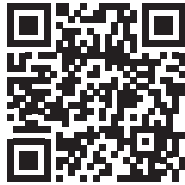

Android OS

De tekst "QR-code" is een geregistreerd handelsmerk en woordmerk van Denso Wave Incorporated.

Afhankelijk van de versie-upgrade van de app kunnen de schermconfiguratie, functies en specificaties veranderen.

Verbinding maken met de app

U kunt verschillende afdrucken maken door bijvoorbeeld tekst toe te voegen en filters toe te passen op afbeeldingen met de functies van de INSTAX Pal-app.

Raadpleeg de volgende website voor meer informatie over het gebruik van de app.

<https://instax.com/pal/en/>

1 Open de "INSTAX Pal"-app.



2 Stel de app in zoals hieronder aangegeven.

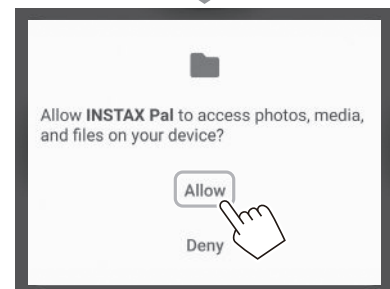
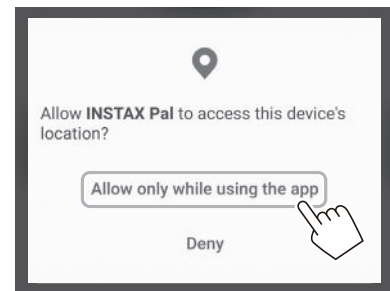
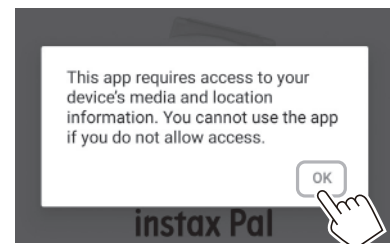

Vorbereiding voor de app

- 3** Controleer de regio waar u de app wilt gebruiken en tik op [OK].

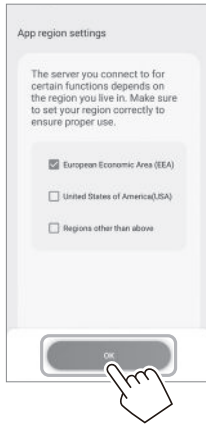

- 4** Lees de gebruiksvoorwaarden en plaats vervolgens een vinkje in het vak [Agree] en tik op [Agree and use].

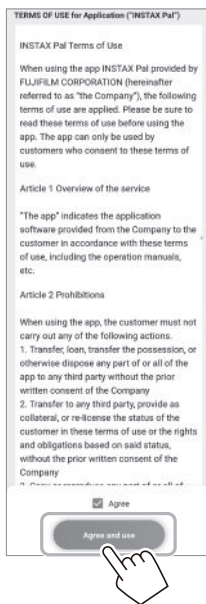

- 5** Bevestig de privacy-instellingen en tik op [I agree to the privacy policy].



- 6** Tik op [Get started] en vervolgens op [Next].

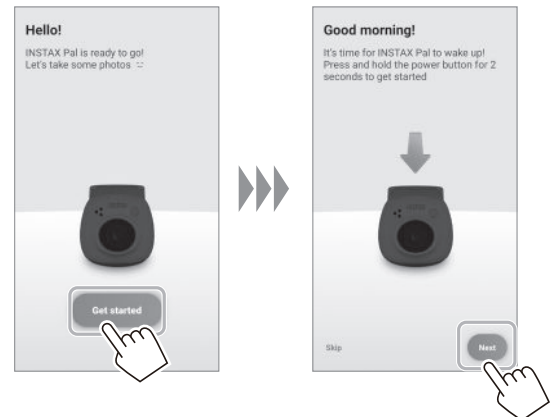

- 7** Houd de aan/uit-knop ongeveer 2 seconden ingedrukt om de camera in te schakelen. De led brandt.

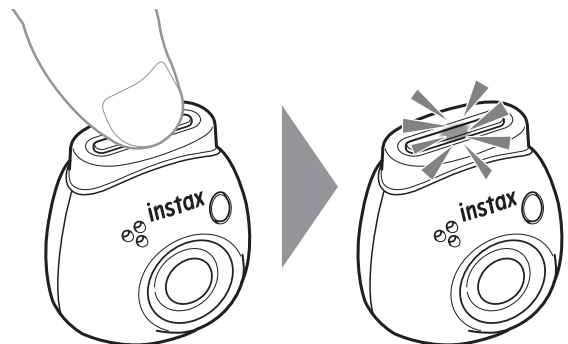

Vorbereiding voor de app

8 Tik op [Connect] wanneer een camera wordt gedetecteerd.

Als er meerdere camera's worden gedetecteerd, selecteert u de camera waarmee u verbinding wilt maken in de lijst. De identificatie van de camera (apparaatnaam) bevindt zich aan de onderkant van de camera.

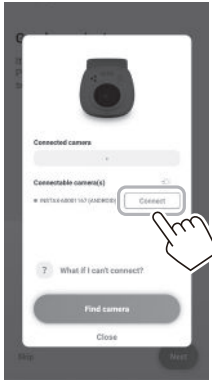

Opmerking

Wanneer de Bluetooth van uw smartphone is uitgeschakeld, tikt u op [Please turn on Bluetooth] om de Bluetooth-instellingen in te schakelen.

9 Wanneer een camera is aangesloten, tikt u op [Close].

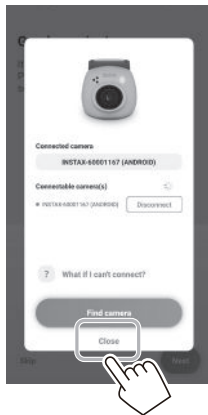

10 Tik op [Next] en geef de camera een naam van uw keuze.

Om hem later een naam te geven, tikt u op [Skip]. Zie "De camera benoemen" (pagina 13) voor meer informatie over het benoemen van de camera.



11 Tik op [Set this name].

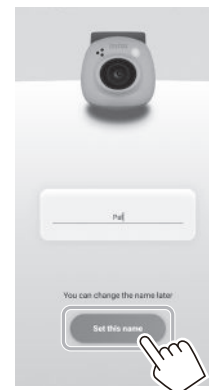

12 Snelle instructies worden weergegeven. Lees de instructies en tik op [Let's Play!].

Overzicht van de app

Afhankelijk van de versie-upgrade van de app kunnen de schermconfiguratie, functies en specificaties veranderen.

Schermpop de app

Wanneer u de app start, ziet u het hoofdscherm hieronder.

Hoofdscherm

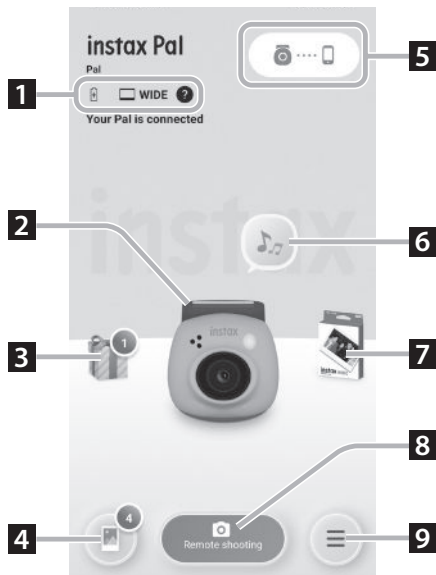

Menuscherm



1 Camerastatus

Geeft het resterende accuniveau en het huidige opnameformaat weer.

2 Profile

U kunt het resterende accuniveau en het "Reward Level" controleren.

3 Rewards

U ontvangt "INSTAX Animation". Wanneer "INSTAX Animation" aankomt, wordt het aantal aankomsten weergegeven op het pictogram.

4 Gallery

Afbeeldingen die met de camera zijn gemaakt, worden naar de galerij overgedragen. Tijdens en na beeldoverdracht wordt het aantal afbeeldingen weergegeven op het pictogram. Met Galerij kunt u door afbeeldingen bladeren, deze bewerken en selecteren om af te drukken.

* Wanneer u verbinding maakt met de app, worden afbeeldingen die nog niet zijn overgedragen, overgedragen van de camera naar de smartphone. Het maximum aantal opnamen dat kan worden gemaakt wanneer er geen verbinding is met de app, is 50.

5 Koppelen

Koppelen met uw camera.

6 Pre-shutter sounds

U kunt het geluid instellen dat voor het sluitergeluid wordt afgespeeld. Voor details, zie "Voorsluitergeluid selecteren" (pagina 14).

7 Film settings

Selecteer het opnameformaat uit "mini", "SQUARE" en "WIDE".

8 Remote shooting

Selecteer deze optie wanneer u opnamen maakt met de app.

9 Menu

Geef het menuscherm weer.

10 Settings

Voer verschillende instellingen uit. Voor details, zie "Settings scherm" (pagina 12).

* "Remote shooting", "Gallery", "Profile", "Pre-shutter sounds", "Film settings" en "Rewards" op het menuscherm zijn dezelfde als die op het hoofdscherm.

Overzicht van de app

Settings scherm

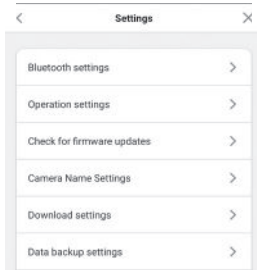

Bluetooth settings	U kunt de koppeling van de camera met de app controleren en de koppeling verbreken/verbinden.
Operation settings	Zie "Operation settings" hieronder.
Check for firmware updates	Werkt firmware bij.
Camera name settings	Benoemt uw camera. Voor details, zie "De camera benoemen" (pagina 13).
Download settings	Stel in of downloaden van INSTAX Animation is toegestaan.
Data backup settings	U kunt een back-up maken van gegevens en deze herstellen wanneer u van model verandert.

Operation settings

De instellingsitems voor de bediening van de hoofdeenheid zijn als volgt.

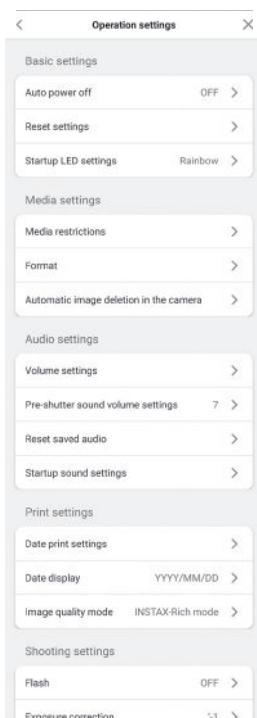

Basic settings

Auto power off	Stel de tijd in totdat de stroom automatisch wordt uitgeschakeld wanneer de camera niet wordt bediend.
Reset settings	Stelt de instellingen terug naar de standaardinstellingen.
Startup LED settings	Stelt het patroon in van hoe de led gaat branden wanneer de stroom wordt ingeschakeld.

Media settings

Media restrictions	U kunt de originele opnamegegevens die zijn opgeslagen op de camera of SD-kaart controleren en gegevens downloaden naar uw smartphone.
Format	Formateer de SD-kaart die in het interne geheugen van de camera of de microSD-kaartsleuf is geplaatst. Alle opgeslagen opnamegegevens worden verwijderd.
Automatic image deletion in the camera	U kunt instellen of de opnamegegevens die naar de app zijn overgedragen in het interne geheugen van de camera of op de SD-kaart moeten worden bewaard.

Audio settings

Volume settings	Stel het volume van het bedieningsgeluid, sluitergeluid en opstartgeluid in.
Pre-shutter sound volume settings	Stelt het groepsvolume van het sluitergeluid in.
Reset saved audio	Initialiseer het geregistreerde geluid.
Startup sound settings	Kies een opstartgeluid.

Print settings

Date print settings	Schrijf de datum op de afbeelding.
Date display	Stel in hoe de datum wordt weergegeven.
Image quality mode	Stel in op [INSTAX-Natural mode] voor conventionele beeldkwaliteit of [INSTAX-Rich mode] voor rijke kleurexpressie (standaardinstelling).

Shooting settings

Flash	Voer flitserinstellingen uit. U kunt kiezen uit [Automatic] (flitser gaat automatisch af), [OFF] en [ON].
Exposure correction	Stel de belichtingswaarde in.

Opname voorbereiden

Koppelen met de app

U kunt opnemen vanaf uw smartphone door de camera en app te koppelen.

- 1 Zet de moduskeuzeschakelaar aan de onderkant op "F".

De camera gaat naar de "Fun"-stand.

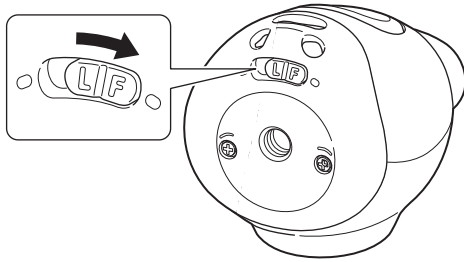

- 2 Bedien de app.

Tik op [📷] en tik vervolgens op [Connect] op het volgende scherm.

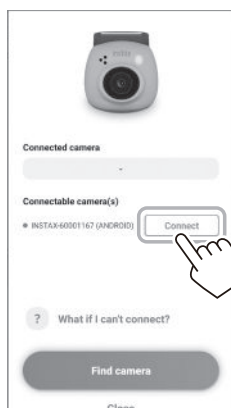

De camera benoemen

U kunt de camera een naam geven naar wens.

- 1 Tik op het instellingenpictogram → [Settings] → [Camera Name Settings].



- 2 Nadat u de tekens hebt ingevoerd en de camera een naam hebt gegeven, tikt u op [Done].

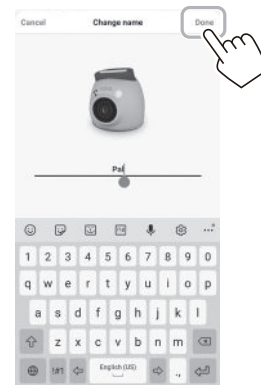

Opname voorbereiden

Voorsluitergeluid selecteren

U kunt het geluid instellen dat voor het sluitergeluid wordt afgespeeld.

* U kunt het sluitergeluid niet wijzigen tijdens het opnemen.

1 Tik op "Pre-shutter sounds".



2 Tik op [Create pre-shutter sound].

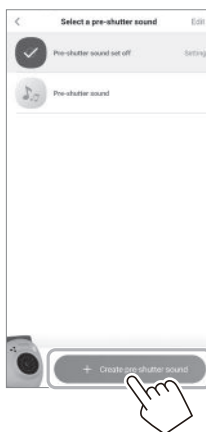

3 Neem audio op.

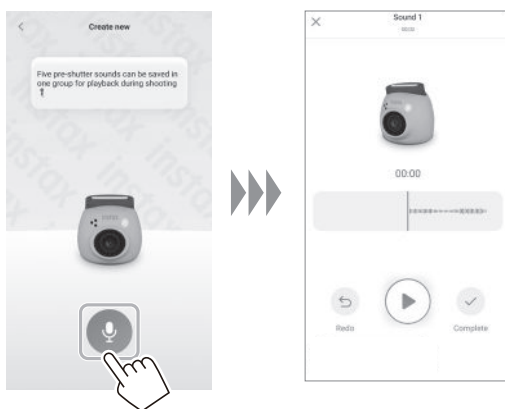

4 Tik op [Save pre-shutter sound].

Wanneer "Completed" wordt weergegeven op het scherm, is het voltooid.

U kunt maximaal 5 voorsluitergeluiden registreren.

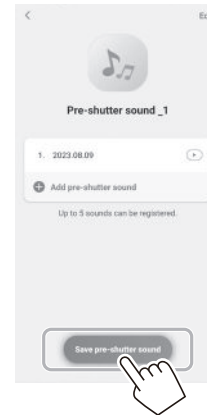

- U kunt het opgenomen geluid controleren door op de afspeelknop te drukken.
- Als u de opname opnieuw wilt uitvoeren, tikt u op [Redo].

Opname voorbereiden

Een opnameformaat selecteren

U kunt de grootte van de op te nemen afbeelding selecteren uit drie typen: "mini", "SQUARE" en "WIDE". Wij raden u aan de instellingen te gebruiken die overeenkomen met uw printer.

* Als u de afbeelding in de app bewerkt en aanpast voordat u afdrukt, kunt u afdrucken op een ander formaat dan het printerformaat.

1 Tik op "Film settings".



2 Selecteer het opnameformaat en tik op [Set].



Afbeeldingen opslaan die zijn overgedragen naar de app op de camera

Standaard worden de gegevens op de camerazijde verwijderd wanneer de opnamegegevens naar de app worden overgedragen. Als u de gegevens in de camera wilt behouden, zelfs nadat u de opnamegegevens naar de app hebt overgedragen, voert u de volgende instellingen uit.

1 Tik op het instellingenpictogram → [Settings] → [Operation settings] → [Automatic image deletion in the camera].

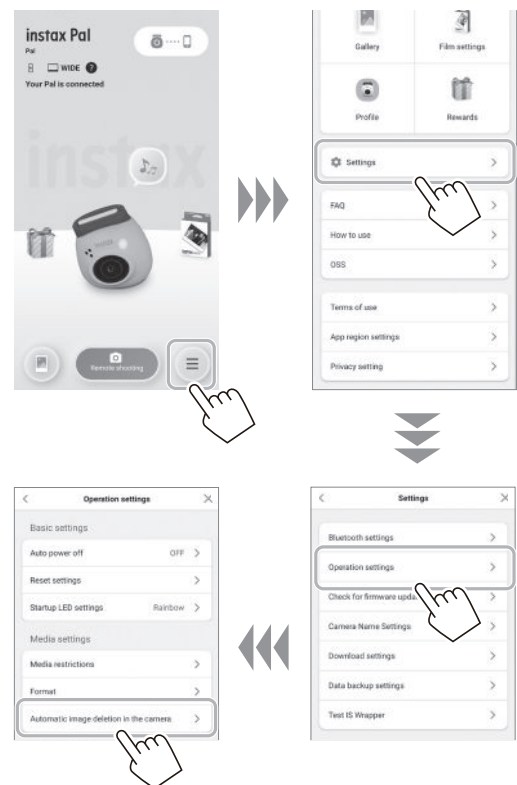

2 Stel [Automatic image deletion in the camera] in op aan/uit.

Wanneer ingesteld op uit, blijven de gegevens in de camera, zelfs nadat ze naar de app zijn overgedragen.

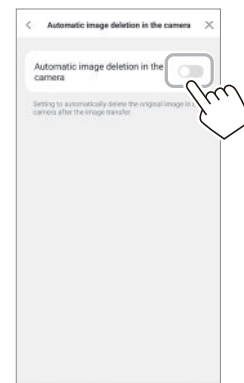

Zie "Aantal opnamen/opslagcapaciteit" (pagina 16) voor het aantal afbeeldingen dat kan worden opgeslagen.

Opnamegegevens

Opslagbestemming vastgelegde gegevens

De bestemming voor het opslaan van gegevens verandert afhankelijk van het feit of de SD-kaart geplaatst is of niet.

Wanneer de SD-kaart niet wordt geplaatst

Als u opneemt zonder een SD-kaart te plaatsen, worden de opnamegegevens opgeslagen in het interne geheugen van de camera.

- Houd rekening met het maximale aantal afbeeldingen in het interne geheugen.

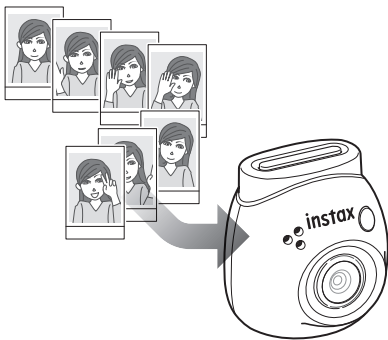

Wanneer de SD-kaart wordt geplaatst

Wanneer een SD-kaart wordt geplaatst, worden gegevens opgeslagen op de SD-kaart en niet in het interne geheugen van de camera.

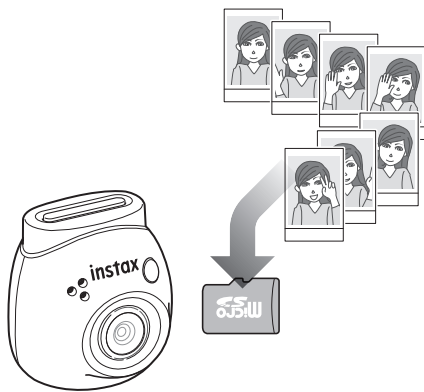

Wanneer verbonden met de app, worden opnamegegevens overgedragen naar de app, ongeacht of er een SD-kaart aanwezig is of niet. De gegevens op de camera worden standaard verwijderd, maar u kunt ze laten staan door dit in te stellen (pagina 15).

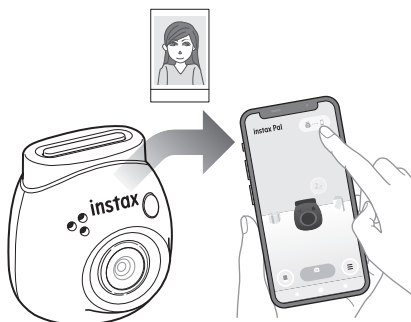

Aantal opnamen/opslagcapaciteit

Hieronder ziet u het aantal afbeeldingen dat kan worden opgenomen en het aantal afbeeldingen dat kan worden opgeslagen.

U kunt de opnamegegevens die zijn opgeslagen in het interne geheugen of op de SD-kaart controleren via de instelling "Media settings".

- Let bij het instellen op de bovengrens van de capaciteit om de oorspronkelijke opnamegegevens in de camera te behouden.
- Als er veel opnamegegevens zijn die niet zijn overgedragen, moet u deze regelmatig overdragen naar de app.
- Opnemen is niet mogelijk terwijl opnamegegevens worden overgedragen.

Aantal mogelijke opnamen

	Intern geheugen	Wanneer de SD-kaart wordt geplaatst
Wanneer de app niet is verbonden	50 opnamen	50 opnamen
Wanneer wordt verbonden met de app ([Automatic image deletion in the camera] is ingesteld op aan)	Geen limiet	Geen limiet
Wanneer wordt verbonden met de app ([Automatic image deletion in the camera] is ingesteld op uit)	Ongeveer 50 opnamen	U kunt opnamen maken tot de maximale capaciteit van de SD-kaart

- Het maximum aantal opnamen dat kan worden gemaakt wanneer de app niet is verbonden is 50.
- Wanneer verbonden met de app, worden de afbeeldingen automatisch overgedragen naar de app.
- Na overdracht naar de app worden de oorspronkelijke opnamegegevens van de camera verwijderd (wanneer [Automatic image deletion in the camera] is ingesteld op [Off]).

Opslagcapaciteit

[Automatic image deletion in the camera]-instellingen	Intern geheugen	SD-kaart
On	Slaat niet op (Overzetten naar app)	Slaat niet op (Overzetten naar app)
Off	Ongeveer 50 opnamen	Slaat op tot de maximale capaciteit van de SD-kaart

Opnameflow met app

Wanneer u opnamen maakt door verbinding te maken met de app

Vastgelegde afbeeldingen worden automatisch overgedragen wanneer de app wordt verbonden. Daarom kunt u doorgaan met opnemen zonder u zorgen te maken over de bovengrens van de geheugencapaciteit.

Koppel de camera met de app.

* Zorg ervoor dat u de moduselectieschakelaar aan de onderkant op "F" zet.



Maak een foto met uw camera of app.

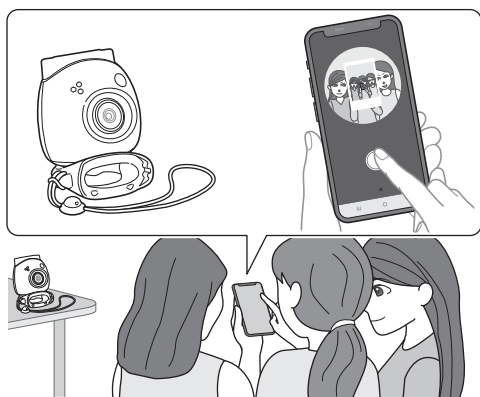

De vastgelegde afbeelding wordt voor elke opname overgedragen naar de app.

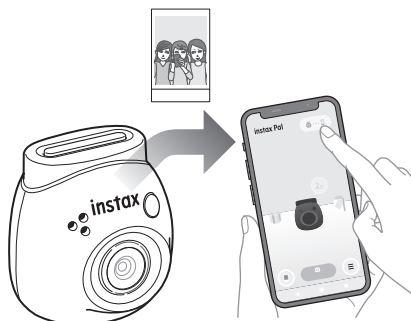

Er is geen bovengrens voor het aantal gemaakte opnamen, omdat elke opname naar de app wordt overgedragen. U kunt doorgaan met opnemen zonder u zorgen te maken over de capaciteit van het interne geheugen of de SD-kaart.



Als u de opnamegegevens in het interne geheugen of op de SD-kaart wilt bewaren

Wanneer u vastgelegde afbeeldingen naar de app overdraagt, worden de vastgelegde gegevens op de camerazijde standaard verwijderd. Zie "Afbeeldingen opslaan die zijn overgedragen naar de app op de camera" (pagina 15) als u de oorspronkelijke opnamegegevens op de camera wilt behouden.

Opnameflow zonder app

Wanneer u opnamen maakt zonder verbinding te maken met de app

Opnamegegevens worden opgeslagen in het interne geheugen of op de SD-kaart. Wanneer het maximale aantal opnamen (50 opnamen) is bereikt, wordt een waarschuwing afgespeeld en kunt u niet doorgaan met opnemen.

Druk op de ontspanknop om de opname te maken.

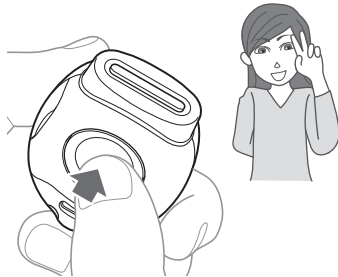

De opnamegegevens worden opgeslagen in het interne geheugen of op de SD-kaart.



Wanneer de SD-kaart niet is geplaatst	Opnamegegevens worden opgeslagen in het interne geheugen en stapelen zich op.
Wanneer de SD-kaart wordt geplaatst	Opnamegegevens worden opgeslagen op de SD-kaart, niet in het interne geheugen.

Aantal opnamen dat alleen met de camera kan worden gemaakt

Het aantal opnamen dat kan worden gemaakt zonder over te dragen naar de app is 50, ongeacht of een SD-kaart wordt gebruikt of niet.

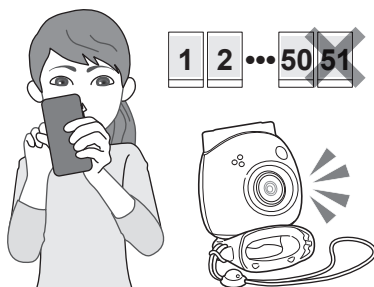

Wanneer het aantal niet-overgedragen afbeeldingen de bovengrens bereikt

Er wordt een waarschuwing afgespeeld vanaf de camera. Om door te gaan met opnemen, draagt u de niet-overgedragen opnamegegevens over naar de app. Zie "Opnamegegevens overdragen naar de app" hieronder.

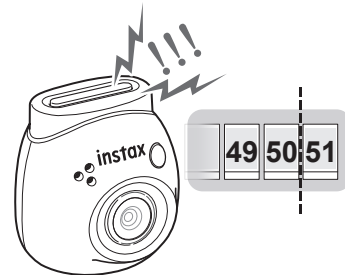

Als u de opnamegegevens in het interne geheugen of op de SD-kaart wilt bewaren

Wanneer u opnamegegevens naar de app overdraagt, worden de opnamegegevens op de camerazijde standaard verwijderd. Zie "Afbeeldingen opslaan die zijn overgedragen naar de app op de camera" (pagina 15) als u de oorspronkelijke opnamegegevens op de camera wilt behouden.

Opnamegegevens overdragen naar de app

Koppel de camera met de app.

Wanneer het koppelen is voltooid, worden niet-overgedragen opnamegegevens automatisch overgedragen naar de app.

* Zorg ervoor dat u de modusselectieschakelaar aan de onderkant op "F" zet.



Tijdens overdracht

Er wordt een aankondiging weergegeven op het app-scherm totdat de overdracht is voltooid.

* Tijdens overdracht zijn de bedieningsknoppen van de camera uitgeschakeld en kunnen ze niet worden bediend.

Zodra de overdracht is voltooid

De oorspronkelijke opnamegegevens op de camera worden verwijderd.

U kunt de opnamegegevens controleren in de galerie of het beloningsvak.

Opnemen

Voorzorgsmaatregelen bij het opnemen

- Wanneer verbonden met de app, worden de opnamegegevens automatisch overgedragen naar de app en de oorspronkelijke afbeelding in de camera verdwijnt.
- Als er veel opnamegegevens zijn die niet zijn overgedragen, moet u deze regelmatig overdragen naar de app.
- Opnemen is niet mogelijk terwijl opnamegegevens worden overgedragen.
- Let bij het instellen op de bovengrens van de capaciteit om de oorspronkelijke opnamegegevens in de camera te behouden.

Over de modusselectieschakelaar aan de onderkant

Schakel tussen de modus "Fun" en de modus "Link" met de modusselectieschakelaar aan de onderkant.

Zorg ervoor dat u de moduskeuzeschakelaar op "F" zet tijdens het opnemen.

Stel alleen in op "L" als u de vastgelegde afbeelding rechtstreeks vanaf de printer wilt afdrukken.

Voor informatie over de modus "Link", zie "Afbeeldingen rechtstreeks vanaf uw camera afdrukken" (pagina 25).

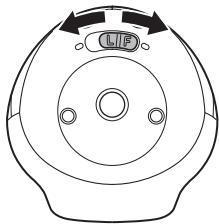

De camera vasthouden



- Zorg ervoor dat de multifunctionele afneembare ring of vingers niet klem komen te zitten op de lens.

Foto's maken

Druk op de ontspanknop om een foto te maken. Vastgelegde afbeeldingen kunnen worden opgeslagen op een SD-kaart (apart verkrijgbaar) of in het interne geheugen.

Eenvoudige foto's maken

- 1 Zet de moduskeuzeschakelaar op "F".**
De camera gaat naar de "Fun"-stand.

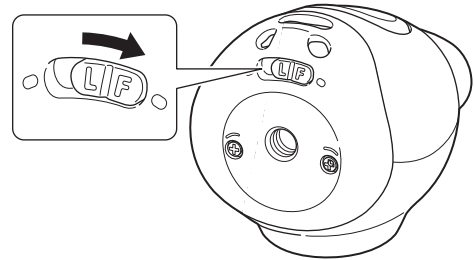

- 2 Druk op de ontspanknop.**

Er wordt een opname gemaakt en overgedragen naar de app.



Wanneer niet verbonden met de app

- Opnamegegevens worden opgeslagen in het interne geheugen of op de SD-kaart.
- Het maximale aantal opnamen is 50.

Opnemen

Continu opnemen

Houd ingedrukt om maximaal 7 opeenvolgende opnamen te maken.

1 Zet de moduskeuzeschakelaar op "F".

De camera gaat naar de "Fun"-stand.

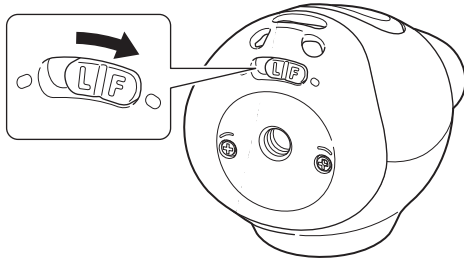

2 Houd de ontspanknop ingedrukt.

Er worden maximaal 7 afbeeldingen gemaakt en overgedragen naar de app.

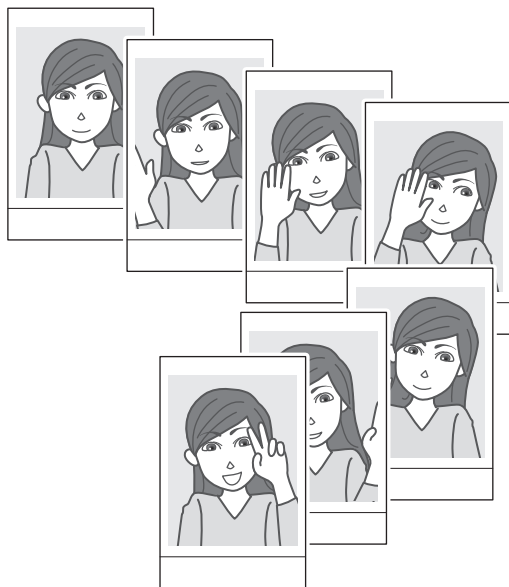

Wanneer niet verbonden met de app

- Opnamegegevens worden opgeslagen in het interne geheugen of op de SD-kaart.
- Het maximale aantal opnamen is 50.

Over flitserfotografie

De flitser gaat automatisch af wanneer het donker is, maar u kunt de flitser uitschakelen. Stel in bij [Flash] in het menu.

Gebruik van de multifunctionele afneembare ring als een eenvoudige zoeker

Dit is een richtlijn en niet wat u kunt zien.

1 Bevestig de multifunctionele afneembare ring aan de bovenkant van de camera.

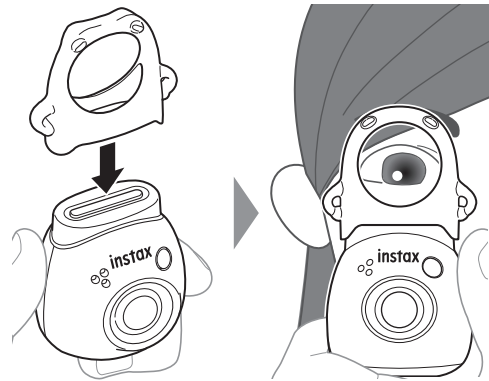

De multifunctionele afneembare ring gebruiken als basis voor uw camera

U kunt de multifunctionele afneembare ring ook als basis gebruiken door de camera in de uitsparing van de multifunctionele afneembare ring te plaatsen.

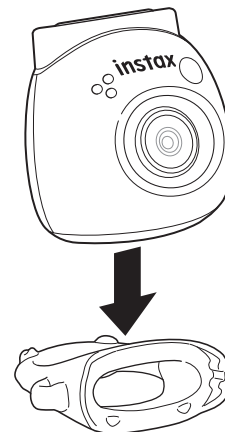

Opnemen

Opname op afstand met behulp van de app

U kunt opnemen vanaf uw smartphone door de camera en app te koppelen.

U kunt opnemen nadat u de doorlopende afbeelding hebt gecontroleerd op het app-scherm.

1 Tik op "Remote shooting" op het hoofdscherm.

Een doorlopende afbeelding van de camera wordt op het scherm weergegeven.

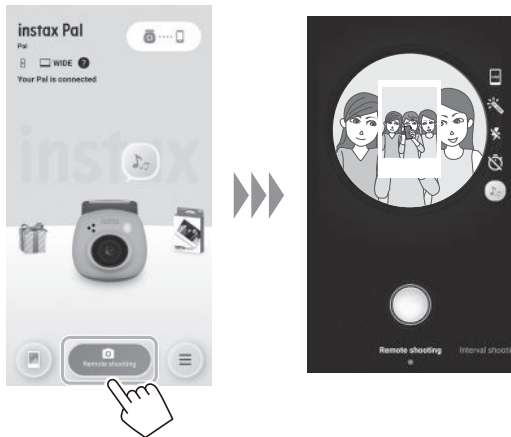

Afbeelding bewerken

U kunt de camera instellen voordat u de opname maakt.

	Selecteert een opnameformaat.
	Past filter toe.
	Stelt de flitser in.
	Stelt de zelfontspanner in.
	Stelt het voorsluitergeluid in.

2 Tik op de app-knop om op te nemen.

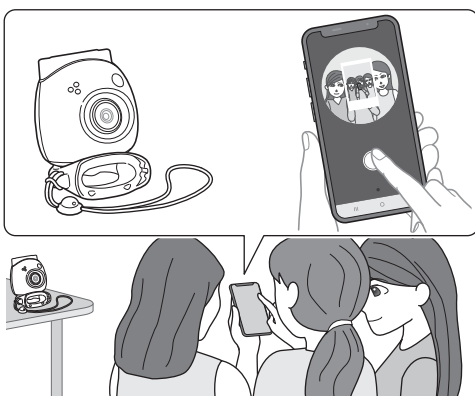

Intervalopname met behulp van de app

U kunt continu opnamen maken met regelmatige tussenpozen.

1 Tik op "Remote shooting" op het hoofdscherm en tik vervolgens op "Interval shooting" op het volgende scherm.



2 Selecteer het aantal afbeeldingen dat u wilt maken.

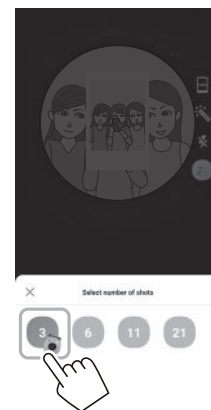

3 Tik op [Start] om de opname te starten.

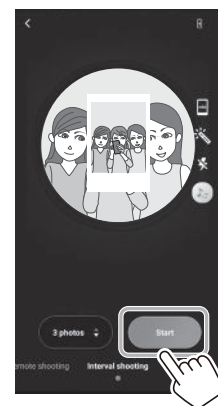

De opname tussentijds beëindigen

Tik op [Finish shooting]. Het opnemen beëindigt.

Galerij en INSTAX Animation

Opgenomen afbeeldingen bekijken/ bewerken

U kunt de afbeeldingen die u heeft gemaakt doorbladeren in de galerij. Bewerken zoals het toepassen van filters en effecten is ook mogelijk.

1 Tik op "Gallery".

Miniaturen van gemaakte afbeeldingen worden weergegeven.

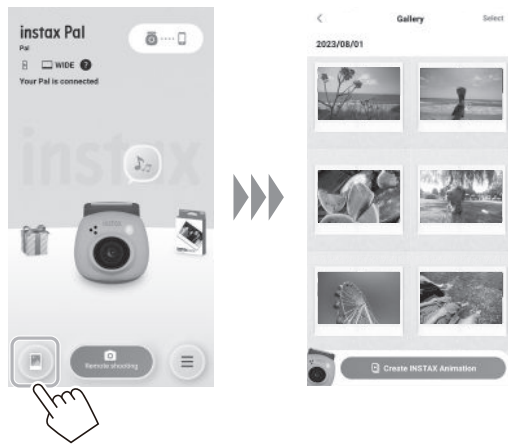

2 Tik op de miniatuur van de afbeelding.

De vastgelegde afbeelding wordt weergegeven.



3 Tik op [Edit] om de afbeelding te bewerken.



Afbeelding bewerken

Menu's zoals filters en tekeninvoer zijn beschikbaar.

	U kunt tekst invoeren of stickers toevoegen.
	U kunt de afbeelding schalen en roteren.
	U kunt een beeldformaat kiezen.
	U kunt filters toepassen.
	U kunt de afbeelding aanpassen.

4 Nadat het bewerken is voltooid, tikt u op [Done].

Galerij en INSTAX Animation

Een INSTAX Animation maken

“INSTAX Animation” is een functie waarmee u een animatie kunt maken door verschillende afbeeldingen uit de galerij te selecteren.

1 Tik op “Gallery”.

Miniaturen van gemaakte afbeeldingen worden weergegeven.

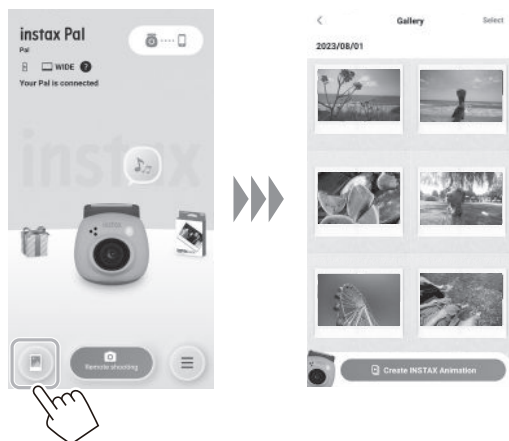

4 Tik op [Create slideshow].

Er wordt een animatie gemaakt met de geselecteerde afbeelding.



2 Tik op [Create INSTAX Animation].



3 Selecteer een afbeelding door op de miniatuur voor de animatie te tikken.

Selecteer meerdere afbeeldingen.

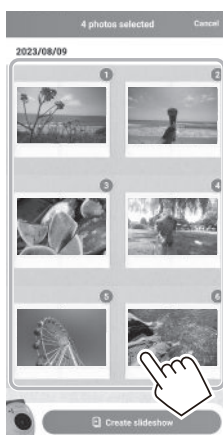

Afdrukken

Afbeeldingen afdrukken vanuit de app

U kunt foto's afdrukken vanuit de app. U kunt effecten toepassen op uw foto's voordat u ze afdrukt.

De volgende procedure is een voorbeeld bij het verbinden met INSTAX mini Link.

1 Tik op "Gallery".

Miniaturen van gemaakte afbeeldingen worden weergegeven.

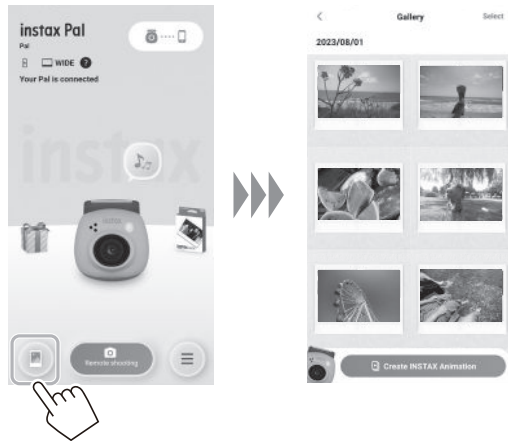

2 Selecteer de foto die u wilt afdrukken.



3 Tik op [PRINT].



4 Kies een printer.

De app voor de geselecteerde printer wordt gestart.

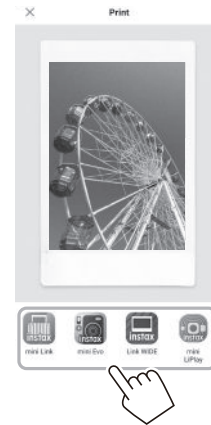

5 Tik op [PRINT] of veeg omhoog op het scherm.

De printer begint met afdrukken.

U kunt ook het aantal af te drukken kopieën selecteren tijdens de beeldoverdracht.

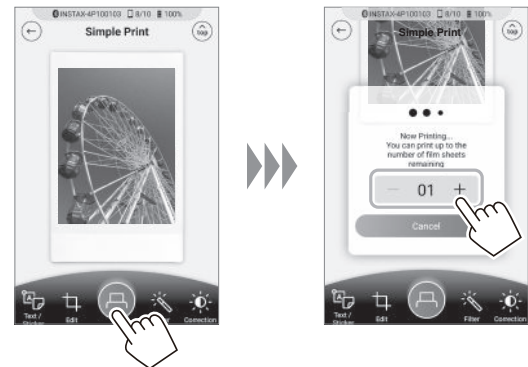

6 Koppel uw printer met uw smartphone.

7 Wanneer de film is uitgeworpen (de printer maakt geen geluid meer), houdt u de rand van de film vast en verwijdert u deze uit de printer.

U kunt het aantal resterende afdrukken bekijken in de app.

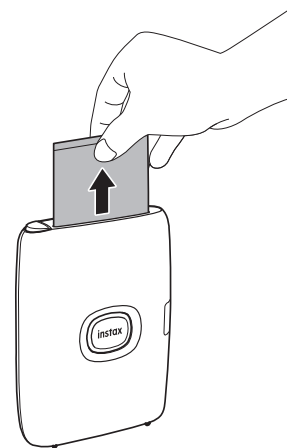

Afdrukken

Afbeeldingen rechtstreeks vanaf uw camera afdrukken

- 1 Zet de moduskeuzeschakelaar aan de onderkant van de camera op "L".**

De camera gaat naar de "Link"-stand.

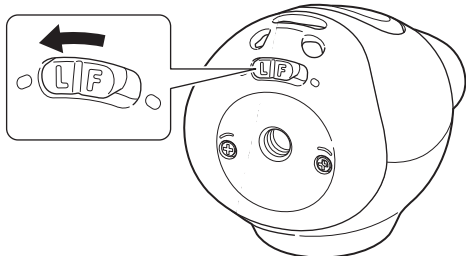

- 2 Sluit de camera aan op een INSTAX Link-printer.**

Wanneer de camera en printer zijn ingeschakeld en dicht bij elkaar worden geplaatst, licht het LED-lampje groen op en wordt de verbinding automatisch tot stand gebracht.

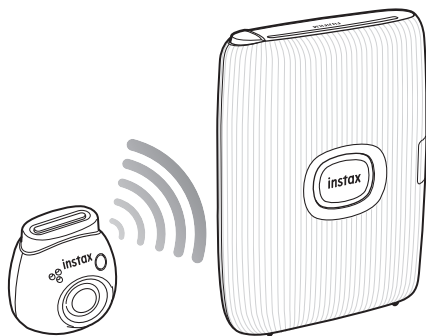

- 3 Maak een foto en druk af.**

Wanneer u een foto maakt met de camera, wordt de gemaakte opname overgedragen naar de printer en begint het afdrukken.

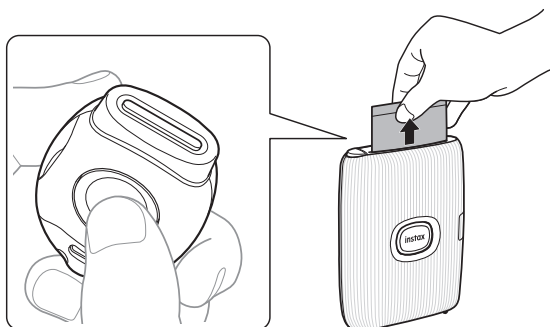

Specificaties

■ Camerafunctie

Beeldsensor	1/5 inch CMOS met primair kleurenfilter
Aantal opgenomen pixels	2560 × 1920
Opslagmedia	Intern geheugen, microSD-/microSDHC-geheugenkaart
Opslagcapaciteit	Ongeveer 50 afbeeldingen in het interne geheugen, ongeveer 850 afbeeldingen per 1 GB in microSD-/microSDHC-geheugenkaart
Maximaal aantal opnamen wanneer de app niet is verbonden	50 opnamen
Opnamemethode	DCF compatibel Exif Ver 2.3
Scherpstelafstand	f = 16,25 mm (equivalent aan 35 mm film)
Diafragma	F2.2
Opnameafstand	19,4 cm tot ∞
Sluittijd	1/4 seconde tot 1/8000 seconde (automatische omschakeling)
Opnamegevoeligheid	ISO100 tot 1600 (automatisch schakelen)
Belichtingsregeling	Programmeer AE
Belichtingscompensatie	-2,0 EV tot +2,0 EV (in stappen van 1/3 EV)
Meetmethode	TTL 256 gesplitste meting, multi-meting
Witbalans	Automatisch
Flitser	Automatisch/UIT/AAN Opnamebereik met flitser: Ongeveer 60 cm tot 1,5 m
Zelfontspanner	Ongeveer 2 seconden/ongeveer 10 seconden
Inzoomen	Niet uitgerust

■ Andere functie

Externe interface	USB type-C-poort (alleen voor opladen)
Voeding	Lithium-ionaccu (ingebouwd type)
Opladtid	Ongeveer 2 tot 3 uur * De laadtijd is afhankelijk van de temperatuur.

Afmetingen van het hoofdtoestel	42,3 mm × 44,4 mm × 43,0 mm (exclusief uitstekende delen)
Gewicht van het hoofdtoestel	Ongeveer 41 g
Gebruiksomgeving	Temperatuur: 5 °C tot 35 °C Vochtigheid: 20% tot 80% (geen condensatie)
Modellen die geschikt zijn voor direct afdrukken	INSTAX mini Link INSTAX mini Link 2 INSTAX SQUARE Link INSTAX Link WIDE
Modellen die via de app kunnen afdrukken	INSTAX mini Link INSTAX mini Link 2 INSTAX SQUARE Link INSTAX Link WIDE INSTAX mini Evo INSTAX mini Liplay
Opnameformaat	INSTAX mini INSTAX SQUARE INSTAX WIDE
Aantal overdrachtsgegevenspixels	mini: W600 × B800 pixels SQUARE: W800 × B800 pixels WIDE: W1260 × B840 pixels
Beeldoverdrachtstijd	mini: Ongeveer 10 sec./opname SQUARE: Ongeveer 15 sec./opname WIDE: Ongeveer 20 sec./opname

* De bovenstaande specificaties kunnen worden gewijzigd voor betere prestaties.

Problemen oplossen

Controleer de volgende items voordat u een probleem als een storing beschouwt. Als het probleem zich blijft voordoen, zelfs nadat u actie hebt ondernomen, neem dan contact op met het FUJIFILM-service center voor reparatie in uw land of bezoek de onderstaande website.

FUJIFILM website: <http://www.fujifilm.com/>

Als het volgende probleem zich voordoet...

Probleem	Mogelijke oorzaken en oplossingen
Ik kan de camera niet inschakelen.	De accu wordt mogelijk niet opgeladen. Laad de camera op.
De accu verliest snel zijn lading.	Als u de camera in een zeer koude omgeving gebruikt, raakt de accu snel leeg. Houd de camera warm voordat u opnamen maakt.
De stroom wordt tijdens het gebruik uitgeschakeld.	Het accuniveau is mogelijk laag. Laad de camera op.
Het opladen start niet.	Zorg ervoor dat de stekker van de USB-voedingsadapter goed is aangesloten op het stopcontact.
Het opladen van de camera duurt te lang.	Bij lage temperaturen kan het opladen langer duren.
De led knippert rood tijdens het opladen.	Laad de accu op in een temperatuurbereik van +5 °C tot +40 °C. Als u de camera niet binnen dit bereik kunt opladen, neem dan contact op met uw FUJIFILM-dealer of ondersteuningscentrum.
Ik kan geen foto's maken wanneer ik op de ontspanknop druk.	<ul style="list-style-type: none"> • Zorg ervoor dat de stroom is ingeschakeld. • Als het accuniveau laag is, laad de camera dan op. • Als het interne geheugen of de SD-kaart vol is, draagt u de gegevens over naar de app of verwijdert u onnodige afbeeldingen. • Gebruik een SD-kaart die met dit apparaat is geformatteerd. • Als het contactoppervlak van de SD-kaart (goudkleurig gedeelte) vuil is, veegt u het af met een zachte, droge doek.
De flitser gaat niet af.	Controleer of de flitsinstelling is ingesteld op UIT. Selecteer een andere instelling dan UIT in de app.
Hoewel de flitser afging, is de afbeelding donker.	<ul style="list-style-type: none"> • Controleer of u zich te ver van het onderwerp bevindt. Neem op binnen het flitsbereik. • Houd de camera op de juiste manier vast zodat u de flitser niet met uw vingers hindert.

Probleem	Mogelijke oorzaken en oplossingen
De afbeelding is wazig.	Als er vuil op de lens zit, zoals vingerafdrukken, reinigt u de lens.
De camera werkt niet goed.	<ul style="list-style-type: none"> • Er kan sprake zijn van een tijdelijke storing. Schakel de camera uit/in. • De accu is mogelijk leeg. Laad de camera op. • Als de camera nog steeds niet goed werkt, druk dan op de resetknop boven de microSD-kaartsleuf. <p>* Als u op de resetknop drukt, worden de instellingsgegevens die in de camera zijn opgeslagen, verwijderd. (Opnamegegevens blijven behouden.)</p>
Ik kan geen verbinding maken met de app.	<ul style="list-style-type: none"> • Zorg ervoor dat de modusselectieschakelaar aan de onderkant in de modus "Fun" staat. • Controleer de Bluetooth-verbinding van uw smartphone. • Controleer de nieuwste versie van de app.
Ik kan geen verbinding maken met een INSTAX-printer.	<ul style="list-style-type: none"> • Zorg ervoor dat de modusselectieschakelaar aan de onderkant is ingesteld op de modus "Link". • Zorg ervoor dat uw INSTAX-printer is ingeschakeld.
Ik kan de opnamegegevens niet overdragen naar de galerij.	<p>• Als er opnamegegevens in het interne geheugen staan, maakt u verbinding met de app en draagt u de opnamegegevens over voordat u de SD-kaart plaatst of vervangt. Als u de SD-kaart plaatst zonder de gegevens over te dragen, kunt u de gegevens die u tot nu toe hebt opgenomen niet verplaatsen naar de galerij.</p> <ul style="list-style-type: none"> • Wanneer u opneemt in de modus "Link" zonder verbinding te maken met een INSTAX-printer, worden de opnamegegevens opgeslagen, maar kunnen de gegevens niet worden overgedragen naar de galerij. <p>* Gegevens kunnen worden verplaatst en bekeken vanuit het menu Media settings in de app.</p>
De vastgelegde gegevens worden niet automatisch overgedragen naar de app.	<p>Controleer of de camera is ingeschakeld en goed is verbonden met de app. De gegevens worden in de volgende gevallen niet automatisch overgedragen:</p> <ul style="list-style-type: none"> • Gegevens opgenomen in de modus "Link" • De SD-kaart is vervangen en de niet-overgedragen afbeeldingen bleven achter.

Probleem	Mogelijke oorzaken en oplossingen
De camera schakelt uit terwijl deze is verbonden met de app.	De camera schakelt na een bepaalde tijd uit, ongeacht of de app al dan niet is verbonden. De standaardinstelling is 2 minuten. U kunt deze wijzigen in de instellingen.
Firmware-update mislukt.	Wanneer u de firmware bijwerkt via de app, wijzigt u de tijd of communicatieomgeving en probeert u het opnieuw.
Ik wil de beeldgegevens in het interne geheugen of op de SD-kaart op de camera controleren.	U kunt de gegevens in het interne geheugen en op de SD-kaart controleren met "Media restrictions" in het menu Media settings. Het ondersteunt ook het verplaatsen en downloaden van gegevens naar de smartphone zelf.
Afbeeldingen werden opgeslagen met verschillende opnameformaten ("mini", "SQUARE", "WIDE") van de beoogde INSTAX Link-printer. → Kan ik afbeeldingen afdrucken?	Zelfs als de gegevens opgeslagen in de camera en de filminstellingen in de printer verschillend zijn, zal de uitvoer overeenkomen met de vorm van de film op de printer ("mini" voor mini Link 2, "SQUARE"-film voor SQUARE Link). Pas voor het afdrukken de positie en het formaat van de beeldgegevens aan met behulp van de printerapp.

Opmerkingen over het weggooien van de camera



Verwijdering van elektrische en elektronische apparatuur in particuliere huishoudens
Verwijdering van gebruikte elektrische en elektronische apparatuur
(Van toepassing in de Europese Unie en andere Europese landen met gescheiden inzamelingssystemen)

Dit symbool op het product, in de handleiding en in de garantie, en/of op de verpakking geeft aan dat dit product niet als huishoudelijk afval mag worden behandeld. In plaats daarvan moet het worden ingeleverd bij een geschikt inzamelpunt voor de recycling van elektrische en elektronische apparatuur.

Door ervoor te zorgen dat dit product op de juiste manier wordt verwijderd, helpt u mogelijk negatieve gevolgen voor het milieu en de volksgezondheid te voorkomen, die anders zouden kunnen worden veroorzaakt door een onjuiste afvalverwerking van dit product.

Het recyclen van materialen draagt bij tot het behoud van natuurlijke bronnen. Neem voor meer informatie over het recyclen van dit product contact op met uw gemeente, uw afvalophaaldienst of de winkel waar u het product hebt gekocht. In landen buiten de EU: Als u dit product wilt weggooien, neem dan contact op met de plaatselijke autoriteiten en vraag naar de juiste manier van weggooien.



Dit symbool op de accu's geeft aan dat deze accu's niet als huishoudelijk afval mogen worden behandeld.

Voor klanten in Turkije:

EEE voldoet aan richtlijn.



Het "CE"-teken certificeert dat dit product voldoet aan de vereisten van de Europese Unie (EU) met betrekking tot veiligheid, volksgezondheid, milieu en consumentenbescherming. ("CE" is de afkorting van Conformité Européenne.)

Hierbij verklaart FUJIFILM dat het radioapparatuurtype "FI026" in overeenstemming is met Richtlijn 2014/53/EU.

Ga voor meer informatie naar de onderstaande website.

<https://instax.com/pal/en/spec/>

BELANGRIJKE VEILIGHEIDSMEDEDELING

- Gebruik dit product en de accessoires niet voor andere doeleinden dan het maken van foto's.
- Dit product is ontworpen met het oog op de veiligheid, maar lees de volgende veiligheidsvoorschriften aandachtig door en gebruik het product vervolgens op de juiste manier.
- Bewaar deze gebruikershandleiding na het lezen op een gemakkelijk toegankelijke plaats waar u deze indien nodig kunt raadplegen.

⚠ WAARSCHUWING

Dit symbool geeft gevaar aan, wat kan leiden tot letsel of de dood. Volg deze instructies.

⚠ LET OP

Dit duidt op een kwestie die kan leiden tot letsel of fysieke schade als deze wordt genegeerd of verkeerd wordt gehanteerd.

⚠ WAARSCHUWING

- ⚠ Als een van de volgende gevallen zich voordoet, trekt u onmiddellijk de stekker van de speciale laadkabel uit het stopcontact, schakelt u de camera uit en gebruikt u de camera niet meer:
Als u iets abnormaals opmerkt, zoals dat de camera (accu) heet wordt, rook of een brandgeur afgeeft.
Als u de camera in het water laat vallen of als er water of een stuk metaal of ander vreemd voorwerp in de camera terechtkomt.
- ⚠ Aangezien de accu in de camera is geplaatst, verwarm de camera niet, gooi de camera niet in vuur, laat de camera niet vallen of stel de camera niet bloot aan schokken. De accu kan scheuren.
- ⚠ Maak geen flitsfoto's van mensen die fietsen, autorijden, skateboarden, paardrijden, enz. De flitser kan anderen afschrikken en afleiden, wat een ongeluk kan veroorzaken.
- ⚠ Gebruik deze camera niet op plaatsen waar brandbaar gas aanwezig is of in de buurt van open benzine, verfverdunder of andere onstabiele stoffen die gevaarlijke dampen kunnen afgeven. Doet u dit niet, dan kan dit een explosie of brand tot gevolg hebben.

⚠ LET OP

- ⚠ Probeer dit product nooit uit elkaar te halen. U kunt zich verwonden.
- ⚠ Probeer de camera niet zelf te repareren als deze niet goed werkt, om letsel te voorkomen.
- ⚠ Als de binnenkant van de camera wordt blootgesteld door vallen, raak deze dan nooit aan. Er kan letsel ontstaan.
- ⚠ Pak dit product niet met natte handen vast. Er kan een elektrische schok optreden.
- ⚠ Wanneer het opladen is voltooid, trekt u onmiddellijk de speciale laadkabel uit het stopcontact.
- ⚠ Houd het product buiten bereik van baby's en kleine kinderen. Er kan letsel ontstaan.
- ⚠ Bedek of wikkel de camera niet in een doek of deken. Hierdoor kan warmte zich ophopen en het omhulsel vervormen of brand veroorzaken.

- ⚠ Het gebruik van een flitser te dicht bij iemands ogen kan op korte termijn het gezichtsvermogen aantasten. Wees voorzichtig bij het maken van foto's van baby's en kleine kinderen.

Eenvoudige zorg voor de camera

■ De camera en accu hanteren

- VOORZICHTIG - Niet blootstellen aan overmatige hitte zoals zonlicht, vuur of dergelijke. Dit kan resulteren in een explosie of lekkage van ontvlambare vloeistof of gas tijdens gebruik, opslag of transport of verwijdering.
- VOORZICHTIG - Gooi een batterij niet in vuur of in een hete oven. U mag de batterij niet mechanisch pletten of snijden. Dit kan leiden tot een explosie.
- VOORZICHTIG - Niet blootstellen aan extreem lage luchtdruk op grote hoogte, dit kan leiden tot een explosie of lekkage van brandbare vloeistof of gas.

Camerazorg

- Uw camera is een kwetsbaar voorwerp. Stel deze niet bloot aan water, zand of korrelige materialen.
- Gebruik geen oplosmiddelen zoals verdunner of alcohol om vuil te verwijderen.
- Laat uw camera niet achter in direct zonlicht of op hete plaatsen in een auto. Laat de camera niet gedurende langere tijd achter op vochtige plaatsen.
- Mottenafstotend gas zoals naftaleen kan uw camera en afdrucken beïnvloeden. Bewaar de camera en de afdrucken op een veilige, droge plaats.
- Houd er rekening mee dat het temperatuurbereik waarbinnen uw camera kan worden gebruikt +5 °C tot +35 °C is.
- Zorg ervoor dat gedrukt materiaal geen inbreuk maakt op auteursrechten, beeldrechten, privacy of andere persoonlijke rechten en geen aanstoot geeft aan de goede zeden. Handelingen die de rechten van anderen schenden, in strijd zijn met de goeden zeden of overlast veroorzaken, kunnen wettelijk strafbaar of anderszins juridisch vervolgbaar zijn.

■ De accu opladen

- **De accu is niet volledig opgeladen tijdens de fabricage. Laad de accu voor het eerste gebruik volledig op.**
- Laad de accu op met de meegeleverde USB type-C-kabel. De laadtijd neemt toe wanneer de omgevingstemperatuur lager is dan +10 °C of hoger is dan +40 °C.
- Bij opladen buiten het temperatuurbereik van +10 °C tot +35 °C, kan de laadtijd langer zijn om verslechtering van de accuprestaties te voorkomen. Laad de accu op binnen een temperatuurbereik van +10 °C tot +35 °C.

■ Levensduur van de accu

- Bij normale temperaturen kan de accu ongeveer 500 keer worden opgeladen. Een merkbare afname in de tijdsduur dat de accu een lading vasthoudt, geeft aan dat het einde van zijn levensduur is bereikt.

■ Let op: De accu hanteren

De accu en de camerabody kunnen warm aanvoelen na langdurig gebruik. Dit is normaal.

Informatie voor traceerbaarheid in Europa

Fabrikant: FUJIFILM Corporation

7-3, Akasaka 9-Chome, Minato-ku, Tokio
Japan

Geautoriseerde vertegenwoordiger in Europa:

FUJIFILM Europe GmbH

Balcke-Duerr-Allee 6, 40882 Ratingen
Duitsland

EU-importeur: FUJIFILM Europe B.V.

Oudenstaart 1, 5047 TK Tilburg
Nederland

UK-importeur: FUJIFILM UK Limited

Fujifilm House, Whitbread Way,
Bedford, Bedfordshire, MK42 0ZE
VK

Bluetooth®-apparaten: Waarschuwingen

BELANGRIJK: Lees de volgende mededelingen voordat u de ingebouwde Bluetooth-zender van het product gebruikt.

■Gebruik alleen als onderdeel van een Bluetooth-netwerk.

FUJIFILM is niet aansprakelijk voor schade die voortkomt uit ongeoorloofd gebruik. Niet gebruiken in toepassingen die een hoge mate van betrouwbaarheid vereisen, bijvoorbeeld in medische apparatuur of andere systemen die direct of indirect invloed hebben op het menselijk leven. Wanneer u het apparaat gebruikt in een computer en andere systemen die een grotere mate van betrouwbaarheid vereisen dan Bluetooth-netwerken, moet u alle noodzakelijke voorzorgsmaatregelen treffen om de veiligheid te waarborgen en storingen te voorkomen.

■Gebruik alleen in het land waar het apparaat is gekocht.

Dit apparaat voldoet aan de voorschriften met betrekking tot Bluetooth-apparaten in het land waar het werd gekocht. Neem alle lokale voorschriften in acht bij het gebruik van het apparaat. FUJIFILM is niet aansprakelijk voor problemen die voortkomen uit het gebruik in andere rechtsgebieden.

■Draadloze gegevens (afbeeldingen) kunnen worden onderschept door derden.

De beveiliging van gegevens die via draadloze netwerken worden verzonden, wordt niet gegarandeerd.

■Gebruik het apparaat niet op plaatsen die onderhevig zijn aan magnetische velden, statische elektriciteit of radio-interferentie.

Gebruik de zender niet in de buurt van magnetrons of op andere plaatsen die onderhevig zijn aan magnetische velden, statische elektriciteit of radio-interferentie die de ontvangst van draadloze signalen kunnen verhinderen. Wederzijdse interferentie kan optreden wanneer de zender wordt gebruikt in de buurt van andere draadloze apparaten die in de 2,4 GHz-band werken.

■De Bluetooth-zender werkt in de 2,400 GHz – 2,4835 GHz.

Het maximale radiofrequentievermogen is 8,05 mW.

■Dit apparaat werkt op dezelfde frequentie als commerciële, educatieve en medische apparaten en draadloze zenders.

Het werkt ook op dezelfde frequentie als zenders met een licentie en speciale vergunningsvrije laagspanningszenders die worden gebruikt in radiofrequentie-identificatievolgsystemen voor montagelijnen en in andere soortgelijke toepassingen.

■Neem de volgende voorzorgsmaatregelen in acht om interferentie met de bovenstaande apparaten te voorkomen.

Controleer of de radiofrequentie-identificatiezender niet in werking is voordat u dit apparaat gebruikt. Als u merkt dat dit apparaat interferentie veroorzaakt in radiofrequentie-identificatievolgsystemen met laagspanning, neem dan contact op met een FUJIFILM-vertegenwoordiger.

■Het volgende kan wettelijk strafbaar zijn:

- Demonteren of wijzigen van dit apparaat.
- Verwijderen van apparaatcertificeringslabels.

■Handelsmerkinformatie

Het Bluetooth®-woordmerk en -logo's zijn geregistreerde handelsmerken die eigendom zijn van Bluetooth SIG, Inc., en elk gebruik van dergelijke merken door FUJIFILM is onder licentie.

Mocht u vragen hebben over dit product, neem dan contact op met een erkende FUJIFILM-dealer of ga naar de onderstaande website.

<http://www.fujifilm.com/>

FUJIFILM

FUJIFILM Corporation

7-3, AKASAKA 9-CHOME, MINATO-KU, TOKYO 107-0052, JAPAN